

MINICUT

Bohrungsbearbeitung

grooving, boring and profiling

Typ 611

Klemmhalter Hartmetall

D min. 11 mm

toolholder carbide

D min. 11 mm

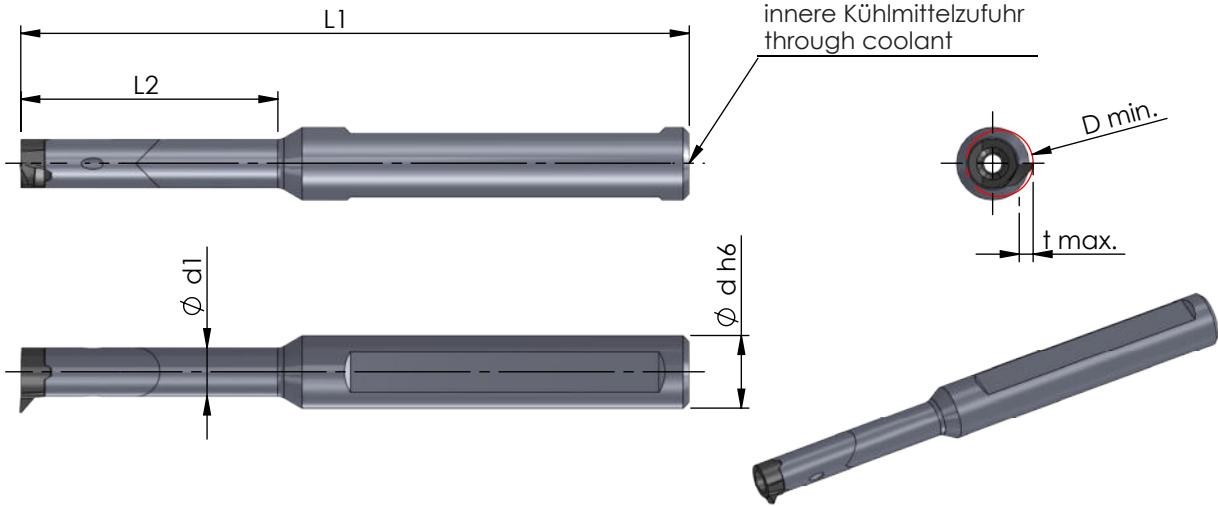

Abmessungen in mm

dimensions in mm

Bestellnummer part number	Ø d h6	Ø d1	L1	L2	Typ: t max. / D min.	Spannschraube screw	Schraubenschlüssel wrench	Anzugs- drehmoment torque	für Schneidplatte use with insert
611.0012.1HM	12	8	95	29	R/L S011: 2.3 / Ø11	M3.5-MC	T10F	3.5 Nm	R/L S11 R/L S011
611.0012.2HM	12	8	110	42					
611.0012.3HM	12	8	120	56					
611.0012.4HM	12	8	130	64					
611.0127.1HM	12.7	8	95	29					
611.0127.2HM	12.7	8	110	42					
611.0127.3HM	12.7	8	120	56					

Hinweis:
Hartmetall-Klemmhalter mit beschädigter Schneidplattenaufnahme können durch unseren Reparaturservice in stand gesetzt werden.

Bestellbeispiel:
611.0012.1HM

note:
carbide-toolholder with damaged seating can be repaired by Dümmel.

order-example:
611.0012.1HM