

MINICUT

Bohrungsbearbeitung

grooving, boring and profiling

Typ 618

Klemhalter Hartmetall

D min. 18 mm

toolholder carbide

D min. 18 mm

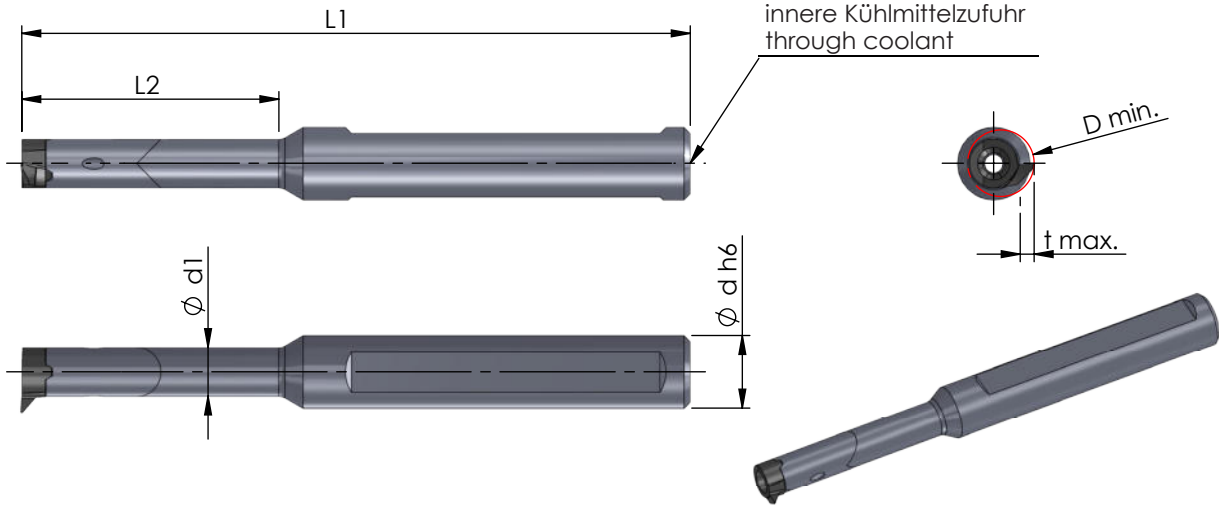

Abmessungen in mm

dimensions in mm

Bestellnummer part number	Ø d h6	Ø d1	L1	L2	Typ: t max. / D min.	Spannschraube screw	Schraubenschlüssel wrench	Anzugs- drehmoment torque	für Schneidplatte use with insert
618.0016.1HM	16	11.5x14.3	100	42					
618.0016.2HM	16	11.5x14.3	130	60	R/L S18: 6.0 / Ø18				
618.0016.3HM	16	11.5x14.3	160	85	R/L S20: 8.0 / Ø20	M5-MC	T20F	7.0 Nm	R/L S18 R/L S20
618.0020.3HM	20	11.5x14.3	160	85					

Hinweis:
Hartmetall-Klemhalter mit beschädigter Schneidplattenaufnahme können durch unseren Reparaturservice in stand gesetzt werden.

Bestellbeispiel:
618.0016.1HM

note:
carbide-toolholder with damaged seating can be repaired by Dümmel.

order-example:
618.0016.1HM

