

SWISSLINE

Miniatúraußenbearbeitung,
zweischneidig

miniature external machining,
two-cutting edges

Typ ZW1C

Wendeschneidplatten,
zum Abstechen unter 0°,
mit gesintertem Spanformer

indexable inserts,
for parting off with 0°,
with sintered chip former

Stechtiefe t max. = 10 mm
Stechbreite b = 2 mm

depth of groove t max. = 10 mm
width of groove b = 2 mm



R/L ZW1C.201000GS: Schneide mit scharfer Schneidkante /
insert with sharp cutting edge

R/L ZW1C.201000GX: Schneide mit gerundeter Schneidkante /
insert with rounded cutting edge

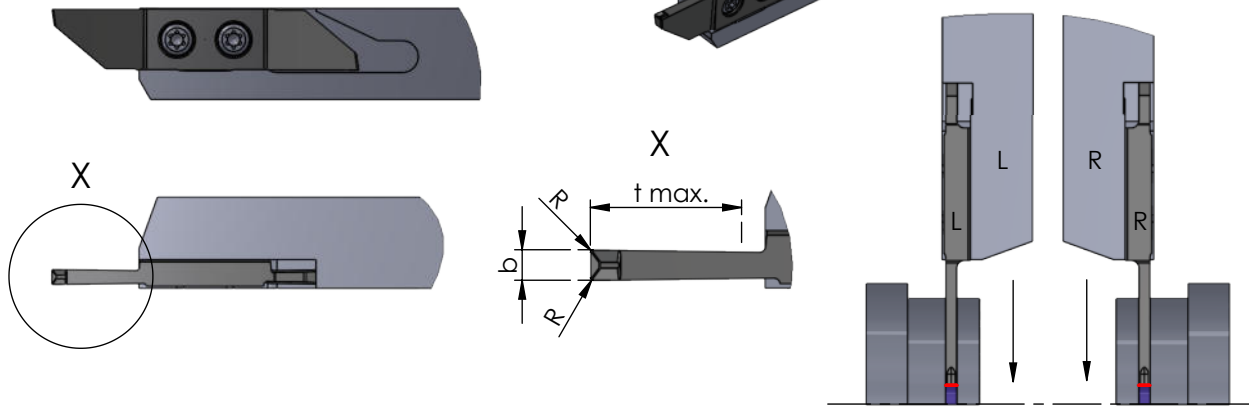

Rechts (R): wie gezeichnet
Links (L): spiegelbildlich

Rechte Schneidpl. in rechtem Halter
Linke Schneidpl. in linkem Halter

Abmessungen in mm

righthand version (R): as shown
lefthand version (L): mirror image

use RH insert in RH tool holder and
LH insert in LH tool holder

dimensions in mm



Bestellnummer part number	b	t max.	R	Klemmhalter Typ toolholder type			
				K10F	CN45F	AL41F	P18C
R/L ZW1C.201000GS	2.0	10	0.2	●	●	●	●
R/L ZW1C.201000GX	2.0	10	0.2	●	●	●	●

Weitere HM Sorten können Sie in der Sorten-
übersicht im Kapitel "Technische Hinweise" und
der Preisliste finden.

Bestellbeispiel:
für rechte Ausführung und Sorte
RZW1C.201000GS/P18C

More carbide grades you can find in the grades
summary in the chapter "technical instructions"
and in the price list.

order-example:
righthand version and grade
RZW1C.201000GS/P18C