

SWISSLINE

Miniatöraußenbearbeitung,
zweischneidig

miniature external machining,
two-cutting edges

Typ ZW70

Wendeschneidplatten,
Stechdrehen,
Vollradius mit Spantreppe

indexable inserts,
grooving,
full radius with chip breaker

Stechtiefe t max. = 2 - 16 mm
Stechbreite b = 0.5 - 3 mm

depth of groove t max. = 2 - 16 mm
width of groove b = 0.5 - 3 mm

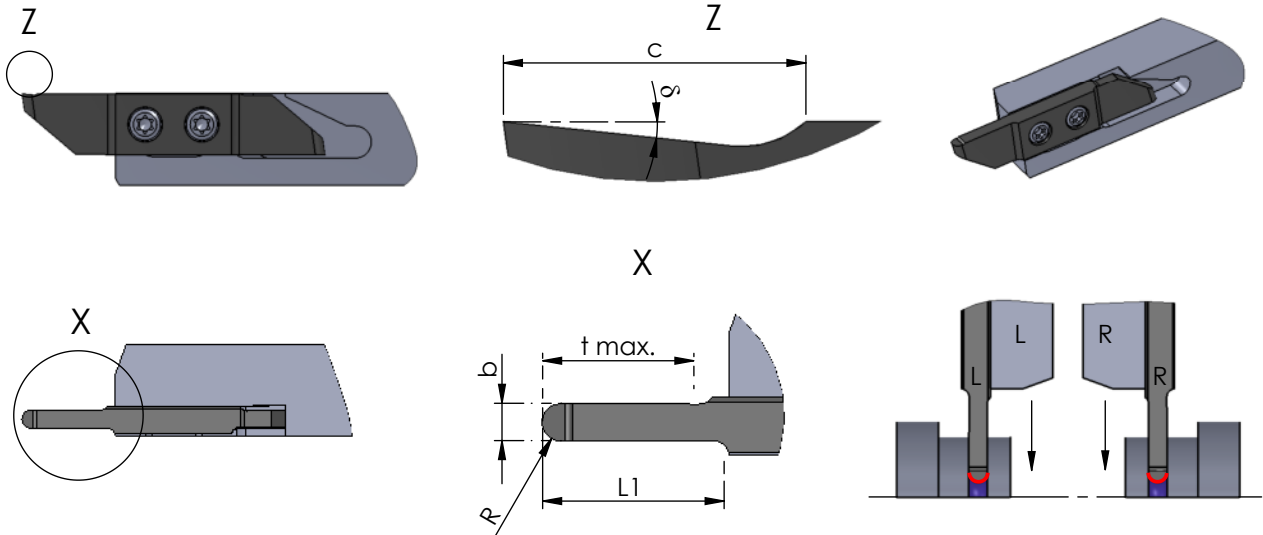

Rechts (R): wie gezeichnet
Links (L): spiegelbildlich

Rechte Schneidpl. in rechtem Halter
Linke Schneidpl. in linkem Halter

Abmessungen in mm

righthand version (R): as shown
lefthand version (L): mirror image

use RH insert in RH tool holder and
LH insert in LH tool holder

dimensions in mm



Bestellnummer part number	b	R	t max.	L1	φ	c					Klemmhalter Typ toolholder type	
							K10F	CN45F	AL41F	P18C		
R/L ZW70.0502020	0.5	0.25	2.0	12	6°	2	●					
R/L ZW70.1005025	1.0	0.50	2.5	12	6°	2	●					
R/L ZW70.1206025	1.2	0.60	2.5	12	6°	2	●					
R/L ZW70.1507030	1.5	0.75	3.0	12	6°	2	●					R/L HW10... R/L HW15... R/L HW20...
R/L ZW70.1608030	1.6	0.80	3.0	12	6°	2	●					
R/L ZW70.2010100	2.0	1.00	10	12	6°	2	●					
R/L ZW70.3015100	3.0	1.50	10	12	6°	2	●					
R/L ZW70.3015160	3.0	1.50	16	17	6°	2	●					

Weitere HM Sorten können Sie in der Sorten-
übersicht im Kapitel "Technische Hinweise" und
der Preisliste finden.

Bestellbeispiel:
für rechte Ausführung und Sorte
RZW70.0502020/P18C

More carbide grades you can find in the grades
summary in the chapter "technical instructions"
and in the price list.

order-example:
righthand version and grade
RZW70.0502020/P18C