

SYSTEM DED

Einstecken mit dreischneidigen Wendeplatten

grooving with three-cutting edges indexable inserts

Typ Stechdrehen

Wendeschneidplatte, mit Spanformer, zum Abstechen

indexable insert, with chipformer, for parting off

Stechbreite S 1.99 - 2.79 mm

width of groove S 1.99 - 2.79 mm

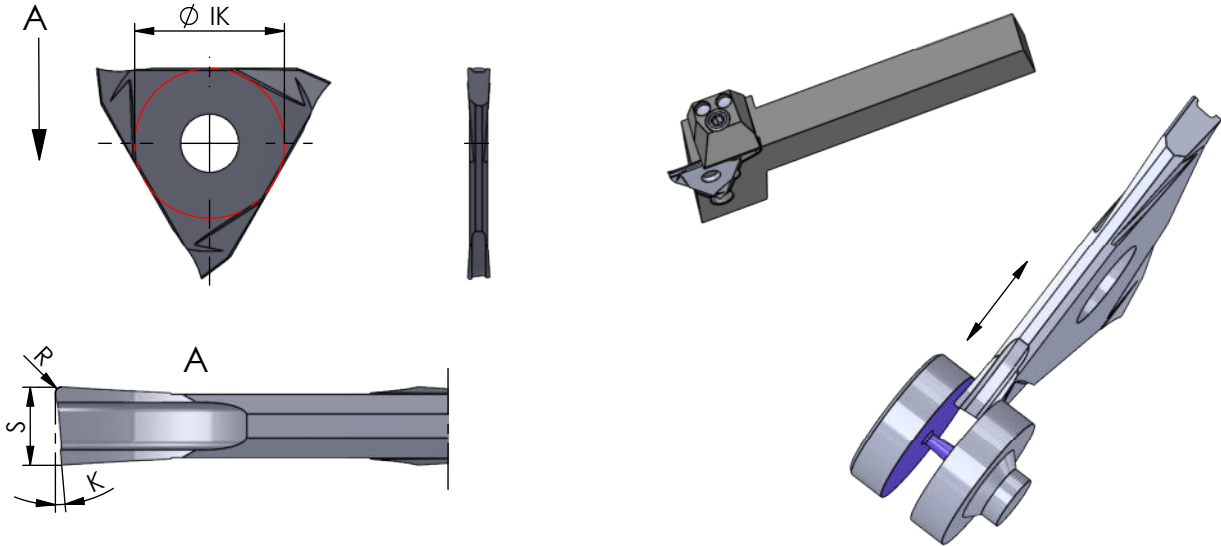

Rechts (R): wie gezeichnet
Links (L): spiegelbildlich

Wendeschneidplatten sind in rechten und linken Klemmhaltern verwendbar.
Abmessungen in mm

righthand version (R): as shown
lefthand version (L): mirror image

inserts can be used in RH and LH toolholders

dimensions in mm

Bestellnummer part number	S -0.05	K	R	Ø IK	Klemmhalter Typ toolholder type			
					K10F	CN45F	AL41F	P07C
R/L .DED.0518.00	1.99	5°	0.15	13.2	●	●	●	R/L .207.1-D R/L .0.738.1-D
R/L .DED.0521.00	2.29	5°	0.15	13.2	●	●	●	R/L .207.2-D
R/L .DED.0526.00	2.79	5°	0.15	13.2	●	●	●	R/L .0.738.2-D R/L .0.780.2-D

Weitere HM Sorten können Sie in der Sortenübersicht im Kapitel "Technische Hinweise" und der Preisliste finden.

Bestellbeispiel:
für rechte Ausführung und Sorte:
R.DED.0518.00/AL41F

More carbide grades you can find in the grades summary in the chapter "technical instructions" and in the price list.

order-example:
righthand version and grade:
R.DED.0518.00/AL41F