

SYSTEM DED

Einstecken mit dreischneidigen Wendeplatten

grooving with three-cutting edges indexable inserts

Typ Stechdrehen

Wendeschneidplatte, zum Einstechen und Längsdrehen

indexable insert, for grooving and turning

Stechtiefe t max. 3.5
Stechbreite C 3.29 mm

depth of groove t max. 3.5
width of groove C 3.29 mm

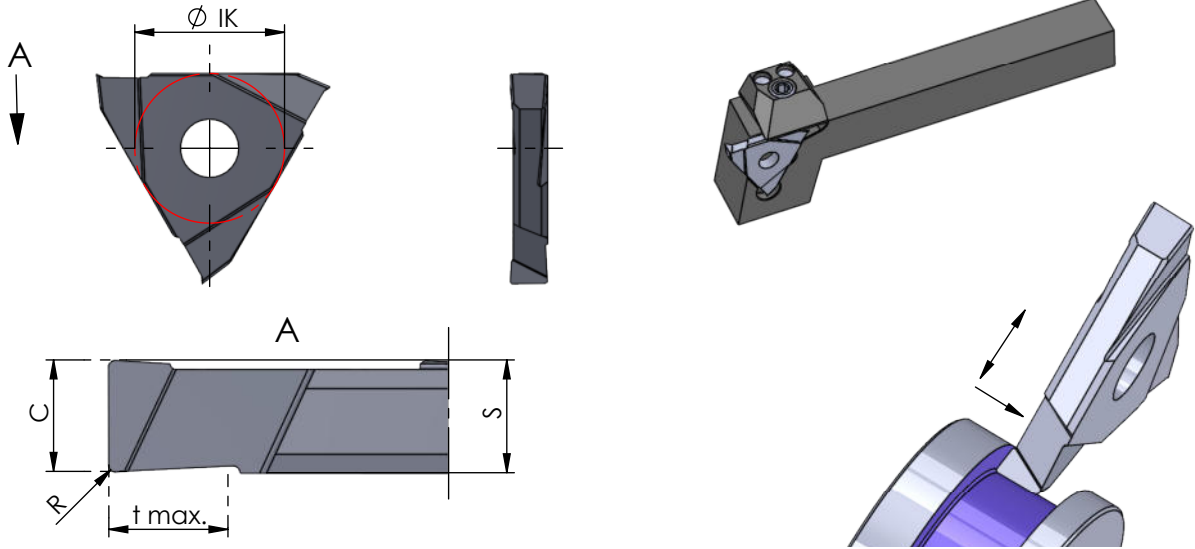

Rechts (R): wie gezeichnet
Links (L): spiegelbildlich

Rechte Schneidpl. in rechtem Halter
Linke Schneidpl. in linkem Halter

Abmessungen in mm

righthand version (R): as shown
lefthand version (L): mirror image

use RH insert in RH tool holder and
LH insert in LH tool holder

dimensions in mm

Bestellnummer
part number

C -0.05
3.29

S +0.05
3.3

R
0.2

t max.
3.5

Ø IK
13.2

K10F

CN45F

AL41F

P07C

Klemmhalter Typ

toolholder type

R/L .DED.3031.33

R/L .207.3-D
R/L .0.738.3-D

Weitere HM Sorten können Sie in der Sortenübersicht im Kapitel "Technische Hinweise" und der Preisliste finden.

Bestellbeispiel:
für rechte Ausführung und Sorte:
R.DED.3031.33/AL41F

More carbide grades you can find in the grades summary in the chapter "technical instructions" and in the price list.

order-example:
righthand version and grade:
R.DED.3031.33/AL41F