

NUTSTOSEN

von Längsnuten nach
DIN 138 und DIN 6885

broaching keyways according
DIN 138 und DIN 6885

Typ NHV.10

Klemmhalter
mit Innenkühlung

D min. 10 mm

toolholder
with internal cooling

D min. 10 mm

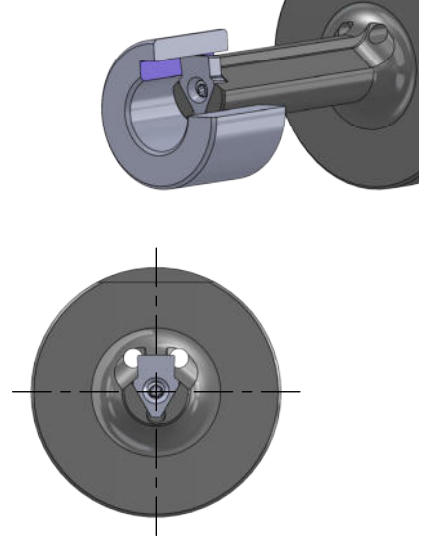
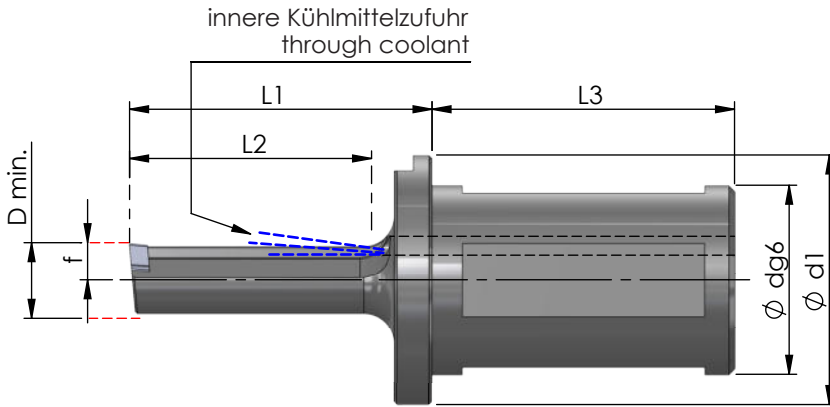

Abmessungen in mm

dimensions in mm

Bestellnummer part number	D min.	Ø d g6 x L3 Aufnahme clamping part	L1	L2	f	Ø d1	Spannschraube screw	Schraubenschlüssel wrench	Anzugs- drehmoment torque	für Schneidplatte for insert		
NHV.10.IK25.1	10	Ø25 x 40	30	22	4.9	33						
NHV.10.IK25.2	10	Ø25 x 40	40	32	4.9	33	M2-NH10	T6F	1.2 Nm	NV10,...		
NHV.10.IK25.3	10	Ø25 x 40	50	42	4.9	33						
Bestellnummer part number	D min.	Aufnahme nach Herstellerrangabe clamping part acc. to manufac. specification	für Nutstossergeräte for broaching device				Spannschraube screw	Schraubenschlüssel wrench	Anzugs- drehmoment torque	für Schneidplatte for insert		
NHV.10.0016.1	10	Ø16 x 30	46	36	EWS Slot + Benz LinA							
NHV.10.WT16.1	10	Ø16 x 6	49	35	WTO Stoßeinheit				M2-NH10	T6F	1.2 Nm	NV10,...
NHV.10.0020.1.IK	10	Ø20 x 39.5	46	36	EWS Slot P20 / incl. IKZ + Benz LinA 4.0 / incl. IKZ							

Bestellbeispiel:
NHV.10.IK25.1

order-example:
NHV.10.IK25.1