

# MINIMILL

Nut- und Formzirkularfräsen

groove milling by circular interpolation

# Typ ZH33

Fräseschaft  
Stahl und Hartmetall

milling shank  
steel and carbide

D min. 28 mm

D min. 28 mm

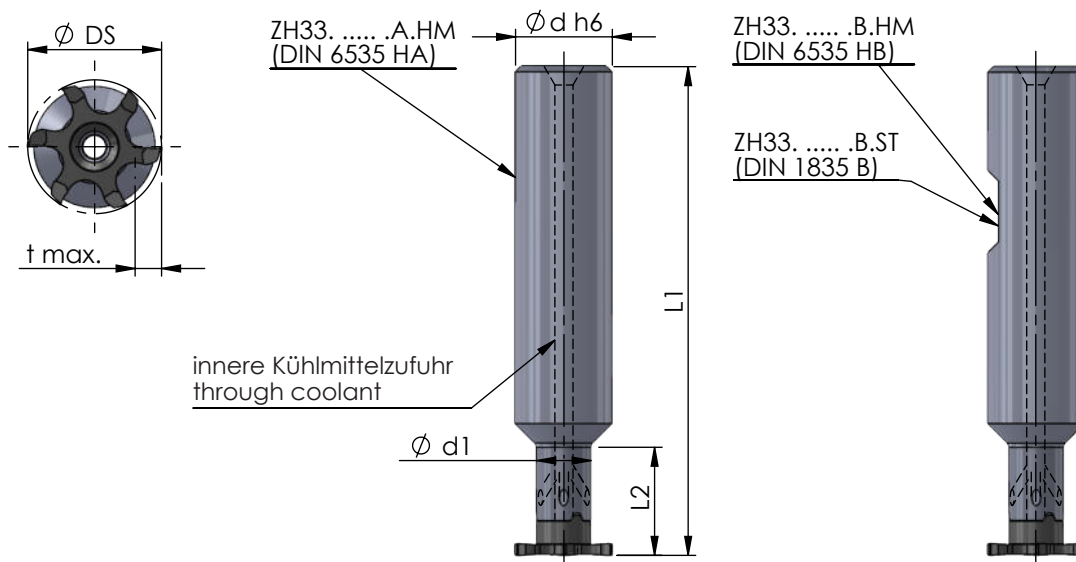

Abmessungen und Beschreibungen gelten für alle Varianten

dimensions and descriptions are valid for all versions

Abmessungen in mm

dimensions in mm



Bestellnummer part number	Ø d h6	d1	L1	L2	Typ: t max./ Schneidkreis-Ø DS	Spannschraube screw	Schraubenschlüssel wrench	Anzugs- drehmoment torque	für Schneideinsatz for insert
ZH33.1609.20.B.ST	16	9	80	20	Z28: 9.3 / 28 Z628.....9 : 9.3 / 27.7 Z33.....12 : 12 / 33.6	M5-MM	T20F	7.0 Nm	Z28.....9 Z628.....9 Z33.170.42.12
ZH33.1209.32.A.HM / -	12	9	100	32					
ZH33.1609.33.A.HM /...B.HM	16	9	100	33					

Hinweis:  
Hartmetall-Fräseschäfte mit beschädigter  
Schneidplattenaufnahme können durch unseren  
Reparaturservice instand gesetzt werden.

note:  
carbide-toolholder with damaged seating can be  
repaired by Dümmel.

Bestellbeispiel:  
ZH33.1609.20.B.ST

order-example:  
ZH33.1609.20.B.ST