

MINIMILL

Nut- und Formzirkularfräsen

groove milling by circular interpolation

Typ Z618

Sicherungsringe DIN 471 / 472

for circlip grooves DIN 471 / 472

D min. 18 mm
t max. = 4

D min. 18 mm
t max. = 4

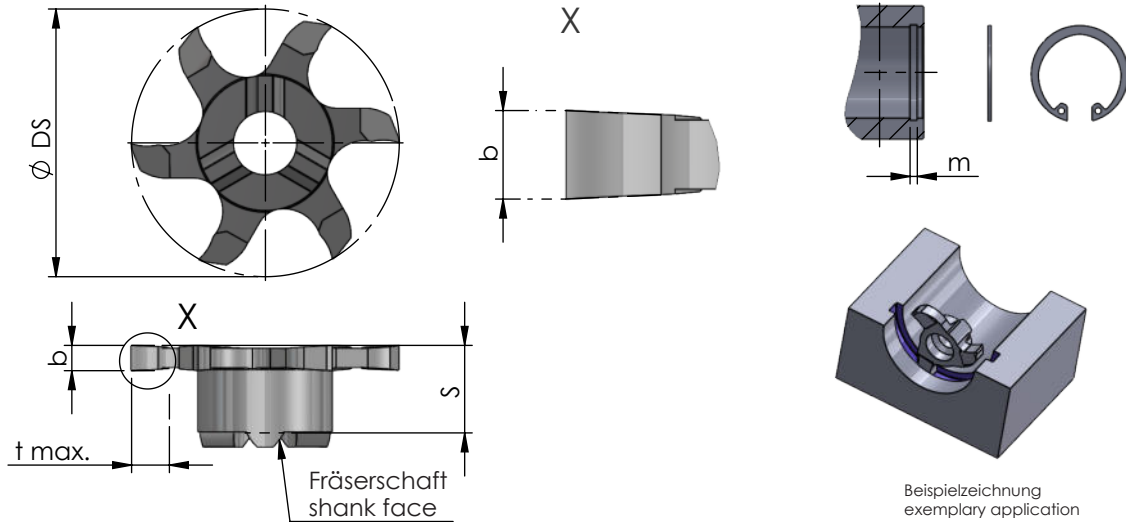

Abmessungen in mm

dimensions in mm

Bestellnummer part number	D min.	Nut-Maß m groove dim. m DIN 471 / DIN 472	S	R	$\varnothing DS$	b -0.02	t max.	Zähnezahl number of teeth				für Fräterschaft for milling shank
									K10F	AL41F	P18C	
Z618.0110.00	18	1.1	5.8	-	17.7	1.21	4	6	●			
Z618.0130.00	18	1.3	5.8	-	17.7	1.41	4	6	●			ZH18...
Z618.0160.00	18	1.6	5.8	-	17.7	1.71	4	6	●			

Weitere HM Sorten können Sie in der Sortenübersicht im Kapitel "Technische Hinweise" und der Preisliste finden.

Bestellbeispiel:
für Sorte AL41F:
Z618.0110.00/AL41F

More carbide grades you can find in the grades summary in the chapter "technical instructions" and in the price list.

order-example:
grade AL41F:
Z618.0110.00/AL41F