

MINIMILL

Nut- und Formzirkularfräsen

groove milling by circular interpolation

Typ Z614

metrisches ISO-Gewinde, Teilprofil, innen

metric ISO-thread, partial profile, internal

ab Gewindegröße M16 x 1.0

starting at thread size M16 x 1.0

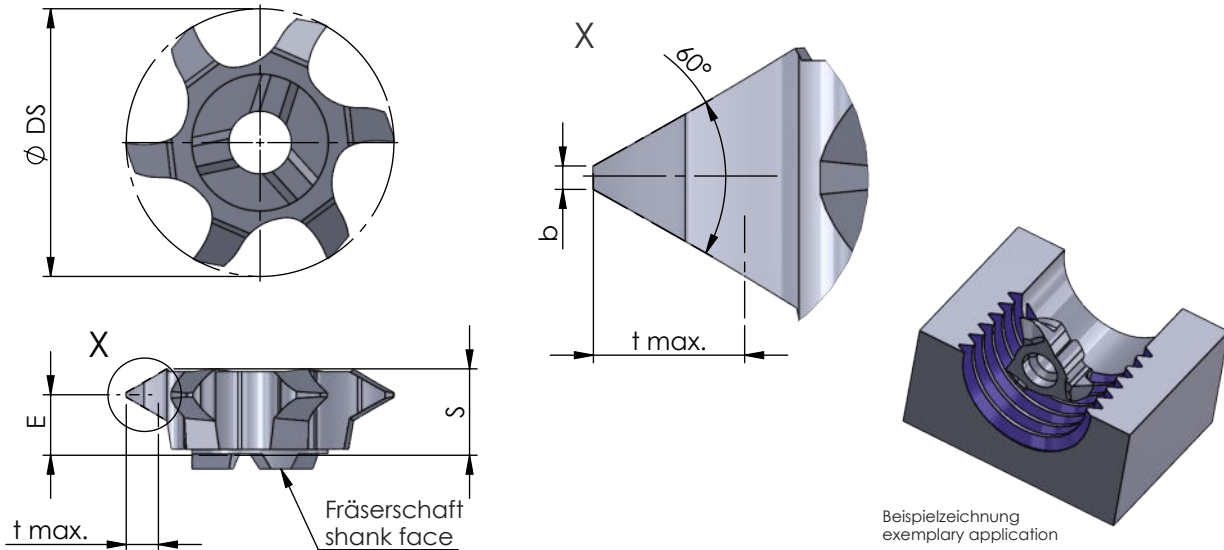

Abmessungen in mm

dimensions in mm

Bestellnummer part number	min. Gewindegröße min. thread size	Steigung P pitch P	S	E	$\varnothing DS$	b	t max.	Zähnezahl number of teeth	K10F AL41F P18C	für Fräseschaft for milling shank
Z614.0510.01	M16	1.0-1.75	4.2	3.4	12.0	0.13	1.08	6	●	ZH14...
Z614.0720.01	M16	1.0-2.0	4.2	3.6	12.3	0.13	1.25	6	●	
Z614.0815.01	M18	1.5-2.75	4.2	3.0	13.2	0.19	1.67	6	●	
Z614.2530.01	M18	2.0-3.0	4.2	2.8	13.3	0.25	1.78	6	●	

Weitere HM Sorten können Sie in der Sortenübersicht im Kapitel "Technische Hinweise" und der Preisliste finden.

Bestellbeispiel:
für Sorte AL41F:
Z614.0510.01/AL41F

More carbide grades you can find in the grades summary in the chapter "technical instructions" and in the price list.

order-example:
grade AL41F:
Z614.0510.01/AL41F