

# MINIMILL

Nut- und Formzirkularfräsen

groove milling by circular interpolation

# Typ Z10 / Z12

Vorwärts- und Rückwärtsfasen

forward & backward chamfering

D min. 10 / 12 mm

D min. 10 / 12 mm

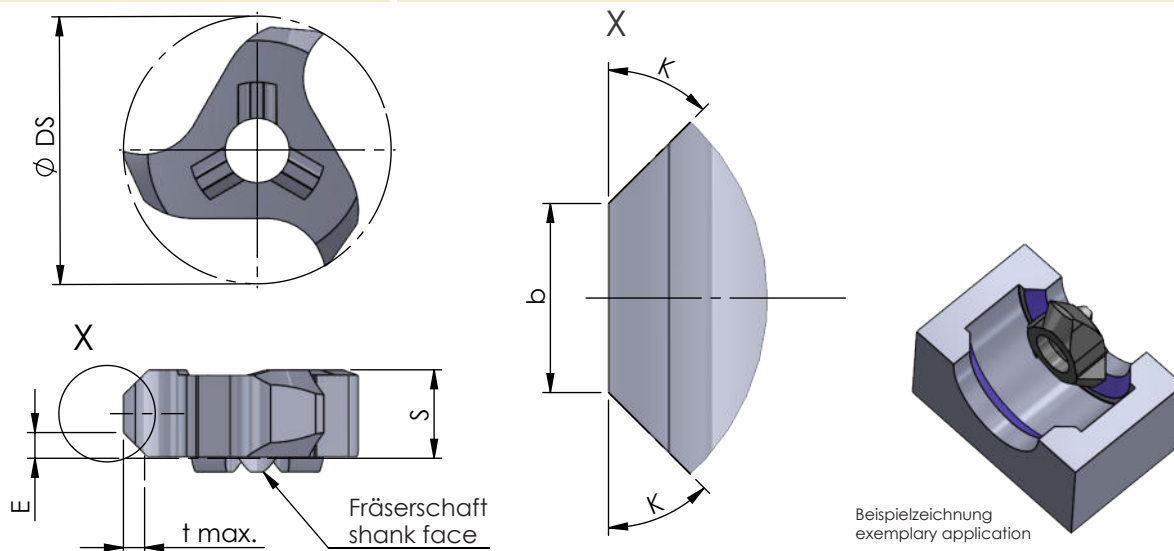

Abmessungen in mm

dimensions in mm

Bestellnummer part number	K	D min.	S	E	$\varnothing DS$	b	t max.	Zähnezahl number of teeth				für Fräseschaft for milling shank
									K10F	AL41F	P18C	
Z10.4545.35	45°	10	3.5	1.4	9.7	0.9	1.0	3	●			
Z12.4545.35	45°	12	3.5	1.2	11.7	1.2	0.8	3	●			ZH10...

Weitere HM Sorten können Sie in der Sortenübersicht im Kapitel "Technische Hinweise" und der Preisliste finden.

Bestellbeispiel:  
für Sorte AL41F:  
Z12.4545.35/AL41F

More carbide grades you can find in the grades summary in the chapter "technical instructions" and in the price list.

order-example:  
grade AL41F:  
Z12.4545.35/AL41F