

SYSTEM 500

Nut- und Trennfräsen

groove milling
and slotting cutter

Typ 514

Fräswendeschnidplatte

indexable milling insert

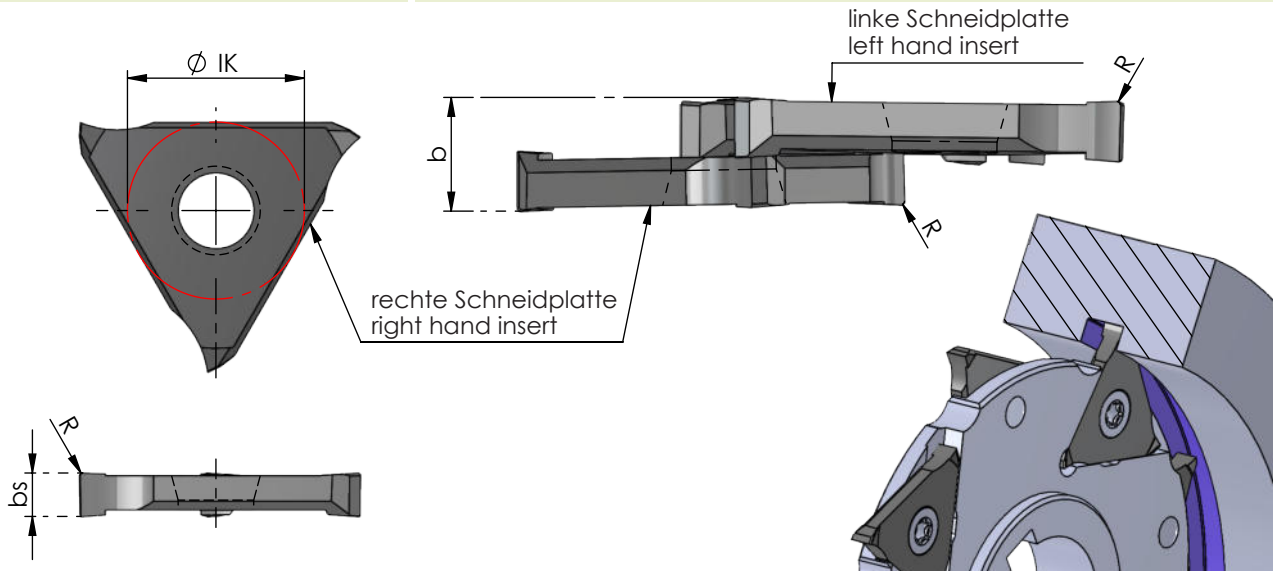

Rechts (R): wie gezeichnet
Links (L): spiegelbildlich

righthand (R): as shown
lefthand (L): mirror image

Abmessungen in mm

dimensions in mm



Bestellnummer part number	b für Nutbreite b width of groove	bs	R	Ø IK	K10F AL41F CN45F	für Scheibenfräser for disk milling cutter
R/L 514.0632.00	6	3.2	0.2	13	● ● ●	
R/L 514.0843.00	8	4.3	0.2	13	● ● ●	590... 591...
R/L 514.1054.00	10	5.4	0.2	13	● ● ●	

Weitere HM Sorten können Sie in der Sortenübersicht im Kapitel "Technische Hinweise" und der Preisliste finden.

Bestellbeispiel:
für rechte Ausführung und Sorte
R514.0632.00/AL41F

More carbide grades you can find in the grades summary in the chapter "technical instructions" and in the price list.

order-example:
righthand version and grade
R514.0632.00/AL41F