

ULTRAMINI

Bohrungsbearbeitung
ab $\varnothing 0.2 \text{ mm}$

grooving, boring and profiling
starting at $\varnothing 0.2 \text{ mm}$

Typ 002

Stechdrehen

D min. 2.0 mm
Stechtiefe t max. 0.4 mm

grooving

D min. 2.0 mm
depth of groove t max. 0.4 mm

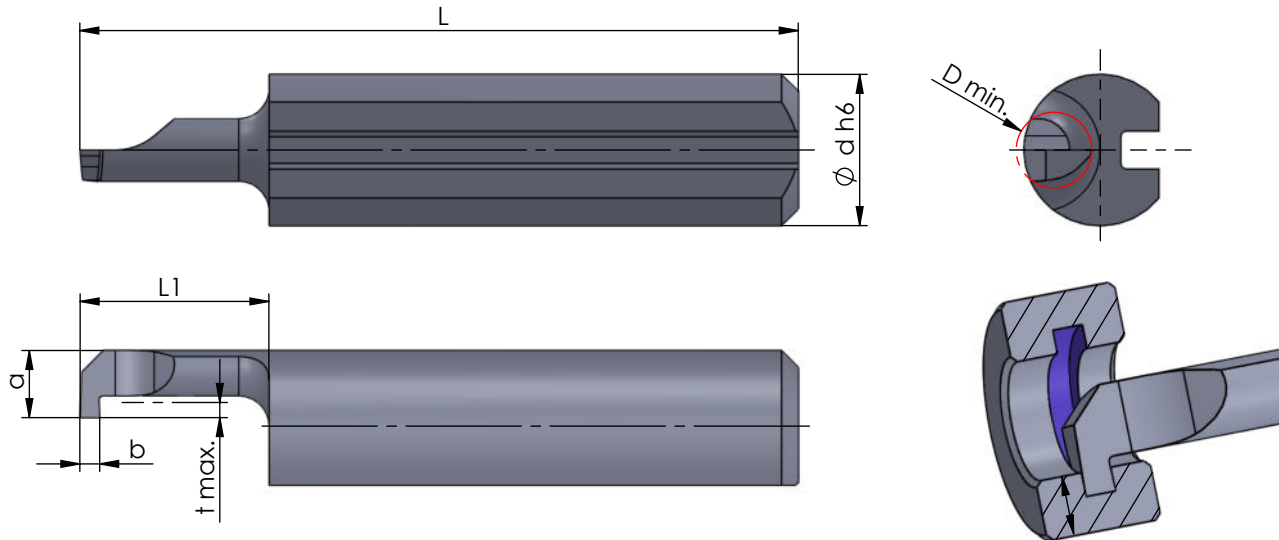

Rechts (R): wie gezeichnet
Links (L): spiegelbildlich

righthand (R): as shown
lefthand version (L): mirror image

Abmessungen in mm

dimensions in mm

Bestellnummer part number	b +0.05	a	L	L1	t max.	D min.	$\varnothing d h6$	Klemmhalter Typ toolholder type				
								K10F	CN45F	AL41F	P07C	
R/L 002.0050-5	0.5	1.8	19	5	0.4	2.0	4.0		●			
R/L 002.0050-10	0.5	1.8	24	10	0.4	2.0	4.0		●		640... 645... ...4	
R/L 002.0050-15	0.5	1.8	29	15	0.4	2.0	4.0		●			

Weitere HM Sorten können Sie in der Sortenübersicht im Kapitel "Technische Hinweise" und der Preisliste finden.

Bestellbeispiel:
für rechte Ausführung und Sorte
R002.0050-5/AL41F

More carbide grades you can find in the grades summary in the chapter "technical instructions" and in the price list.

order-example:
righthand version and grade
R002.0050-5/AL41F