

ULTRAMINI

Bohrungsbearbeitung
ab $\varnothing 0.2 \text{ mm}$

grooving, boring and profiling
starting at $\varnothing 0.2 \text{ mm}$

Typ 003

Stechdrehen

grooving

D min. 3.0 mm
Stechtiefe t max. 0.6 mm

D min. 3.0 mm
depth of groove t max. 0.6 mm

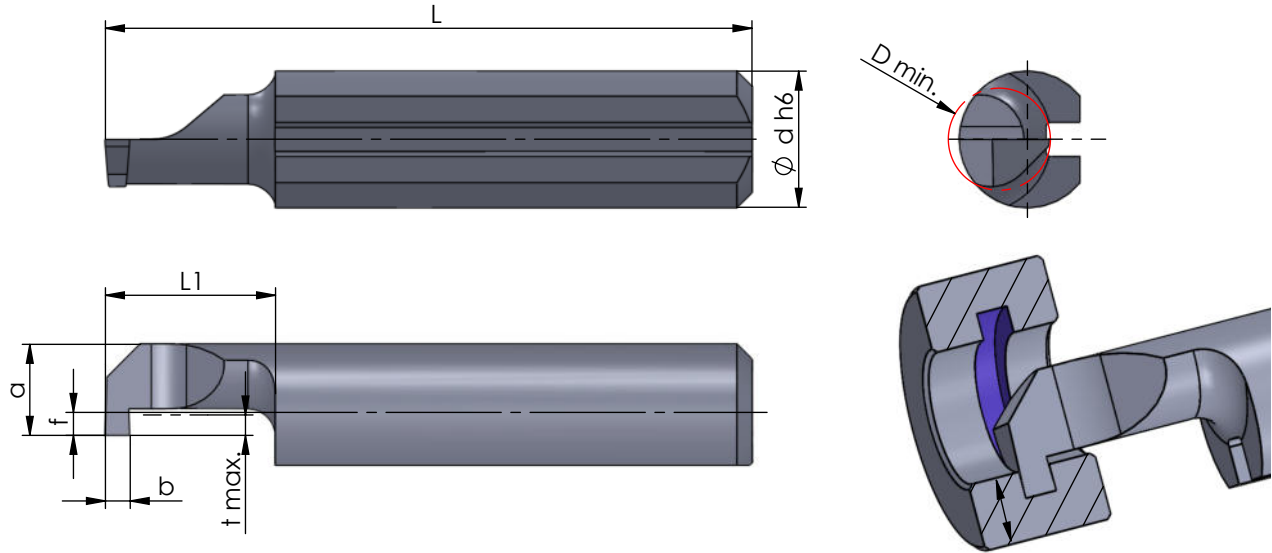

Rechts (R): wie gezeichnet
Links (L): spiegelbildlich

righthand (R): as shown
lefthand version (L): mirror image

Abmessungen in mm

dimensions in mm

Bestellnummer part number	b +0.05	f	a	L	L1	t max.	D min.	$\varnothing d h6$					Klemmhalter Typ toolholder type	
									K10F	CN45F	AL41F	P07C		
R/L 003.0070-5	0.7	0.7	2.7	19	5	0.6	3.0	4.0						
R/L 003.0070-10	0.7	0.7	2.7	24	10	0.6	3.0	4.0					640... 645... ...4	
R/L 003.0070-16	0.7	0.7	2.7	30	16	0.6	3.0	4.0						

Weitere HM Sorten können Sie in der Sortenübersicht im Kapitel "Technische Hinweise" und der Preisliste finden.

Bestellbeispiel:
für rechte Ausführung und Sorte
R003.0070-5/AL41F

More carbide grades you can find in the grades summary in the chapter "technical instructions" and in the price list.

order-example:
righthand version and grade
R003.0070-5/AL41F