

ULTRAMINI

Bohrungsbearbeitung
ab $\varnothing 0.2 \text{ mm}$

grooving, boring and profiling
starting at $\varnothing 0.2 \text{ mm}$

Performanceline Typ Gewindedrehen

Whitworth-Gewinde,
Vollprofil, innen
mit innerer Kühlmittelzufuhr

D min. 6.0 mm

type threading,
Whitworth thread,
full profile, internal
with through coolant

D min. 6.0 mm

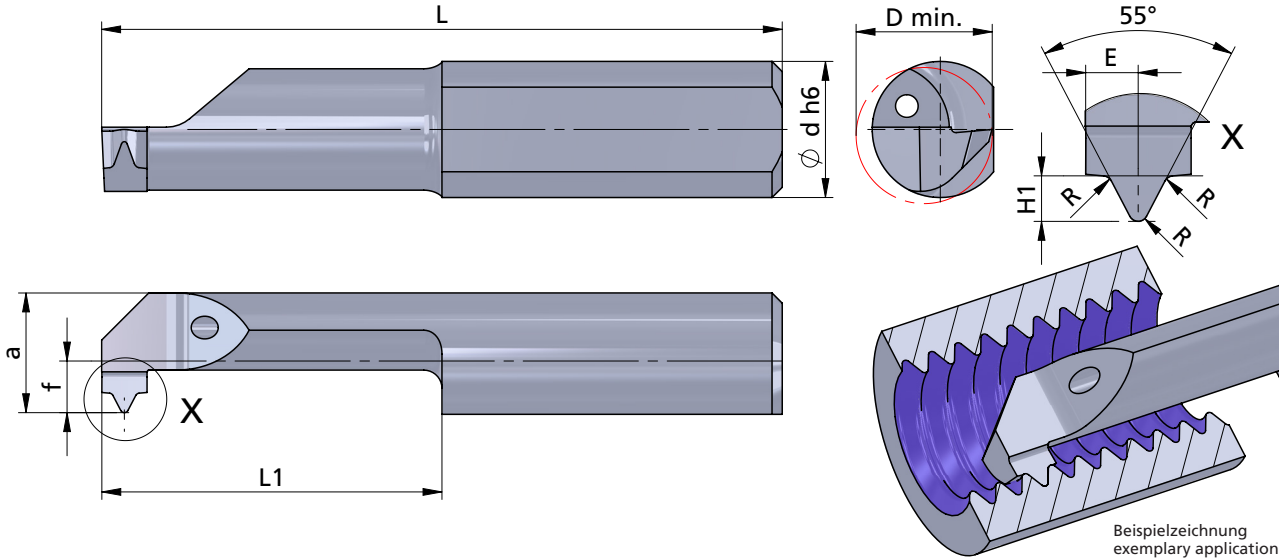

Rechts (R): wie gezeichnet
Links (L): spiegelbildlich

righthand (R): as shown
lefthand version (L): mirror image

Abmessungen in mm

dimensions in mm

	Bestellnummer part number	Steigung P pitch P	Gang / Zoll threads / inch	H1	R	E	f	a	L	L1	D min.	$\varnothing d h6$	Klemmhalter Typ toolholder type				
													K10F	P04C	AL41F	PD2F	
neu	R/L 1P6.5519-15	1.336	19	0.86	0.18	1	2.3	5.3	30	15	6.0	6.0	●				
neu	R/L 1P6.5522-15	1.154	22	0.74	0.16	1	2.3	5.3	30	15	6.0	6.0	●			660,...	676,...
neu	R/L 1P6.5528-15	0.907	28	0.58	0.12	0.8	2.3	5.3	30	15	6.0	6.0	●		6

Weitere HM Sorten können Sie in der Sortenübersicht im Kapitel "Technische Hinweise" und der Preisliste finden.

Bestellbeispiel:
für rechte Ausführung und Sorte
R1P6.5519-15/P04C

weitere Informationen:
• siehe Technische Hinweise

more informations:
• look at the technical instructions

More carbide grades you can find in the grades summary in the chapter "technical instructions" and in the price list.

order-example:
righthand version and grade
R1P6.5519-15/P04C