

ULTRAMINI

Bohrungsbearbeitung
ab $\varnothing 0.2$ mm

grooving, boring and profiling
starting at $\varnothing 0.2$ mm

Typ UMHB

Klemmhalter und Reduzierhülse
für Rückseitenbearbeitung auf
Langdrehautomaten

toolholder and reduction bush
for rear end machining
on Swiss type lathes

$\varnothing 22 - 33$ mm
für Schneideinsatz
ab D min. 0.2 mm

$\varnothing 22 - 33$ mm
for insert starting at
D min. 0.2 mm

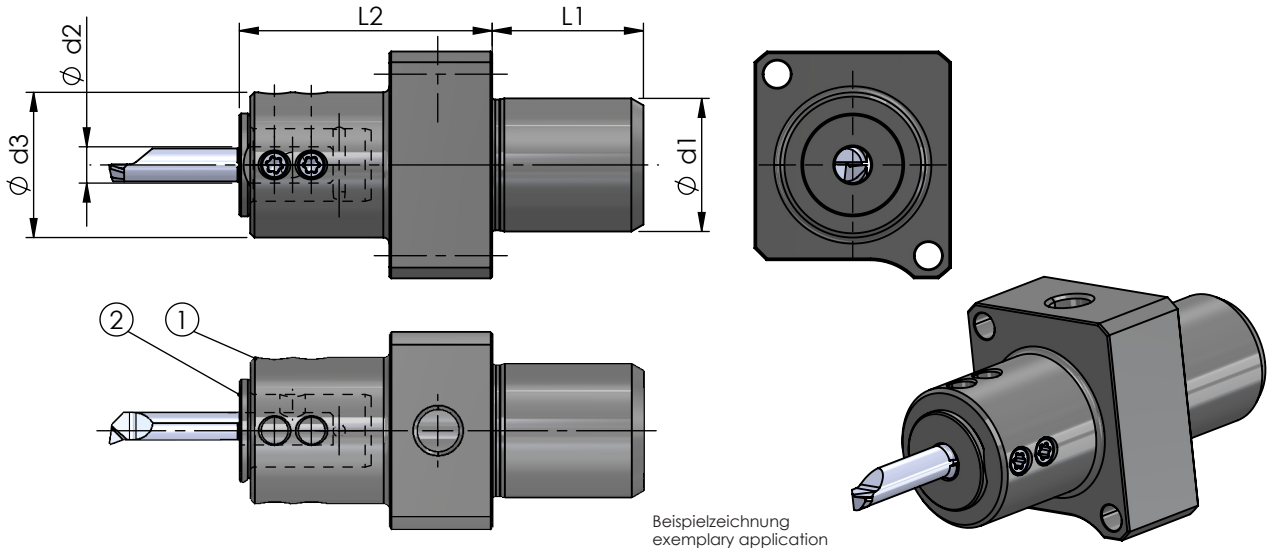

Beispielzeichnung
exemplary application

Weitere Klemmhalter
für nicht aufgeführte Maschinen
auf Anfrage lieferbar.

More toolholder
for not listed machines
are available on request.

Abmessungen in mm

dimensions in mm

Bestellnummer part number	Position	Bezeichnung description	$\varnothing d2$	$\varnothing d3$	$\varnothing d1$	L1	L2	Langdrehautomat Swiss type lathes	Spannschraube screw	Schraubenschlüssel wrench	Anzugs- drehmoment torque	$\varnothing d2$ \leq $\varnothing d h6$ Schneideinsatz insert
UMHB-RH1222SRR			28	22	25	41.8		Star SR20R I / II / III / SB20	PT20	T10F	1.2 Nm	
UMHB-RH1222SW	1	Klemmhalter Innendrehen /	28	22	25	41.8		Star SW20 / SR20RIV	PT20	T10F	1.2 Nm	
UMHB-RH1228CT20		toolholder internal turning	25	28	35.5	41.8		Tornos CT20	PT20	T10F	1.2 Nm	
UMHB-RH1233HA20			24	33	37	34.8		Hanwha HA20	PT20	T10F	1.2 Nm	
UMHB-RBD1204			4									4
UMHB-RBD1205			5									5
UMHB-RBD1206	2	Reduzierhülse /	6									6
UMHB-RBD1207		reduction bush	7									7
UMHB-RBD1208			8									8
UMHB-RBD1210			10									10

Bestellbeispiel:
UMHB-RH1222SRR

order-example:
UMHB-RH1222SRR